

# Drift- och underhålls- manual

Rullportar

## Innehåll

---

Allmänna säkerhetsåtgärder .....	2
Allmän Information.....	2
Varningar .....	2
Användning av rullport.....	3
Överblick över i vilka branscher rullportar används:.....	3
Begränsad användning.....	3
Uppackning.....	3
Montering av rullport.....	4
Uppstart av automatisk port.....	4
Bortskaffande .....	4
Allmän information om rullportar .....	4
Tekniska specifikationer .....	5
Principteckning av rullport .....	6
Definition av hålmått och karmbelysningsmått .....	12
Funktionsbeskrivning (alternativ) .....	13
Kontrollpanel.....	13
Dragkontakt .....	13
Radar.....	13
Radiostyrning.....	14
Induktionsfjäder .....	14
Råttssäkring .....	14
Andra alternativ .....	14
Drift och underhåll .....	15
Lagstadgad besiktning.....	16
Felavhjälpning .....	16
Reservdelslista.....	17

## Allmänna säkerhetsåtgärder

### Allmän Information

Denna drifts- och underhållsmanual gäller för både manuella och automatiska rullportar och ska läsas noggrant före användning. Var särskilt uppmärksam på säkerhetsinformation. Beskrivningen av den aktuella dörren kommer att visas på sidan före innehållsförteckningen. Användare av porten bör instrueras grundligt i betjäning av porten. Det är viktigt att serviceintervallerna efterföljs för att få längsta möjliga livslängd. Service av rullportarna bör utföras av behörig personal.

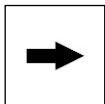

Denna manual är i första hand avsedd för operatörer, underhålls- och städpersonal. Den kompletta bruksanvisningen för dörren består av en monteringsanvisning (medföljer endast när Door System inte ansvarar för monteringen av dörren, men finns på hemsidan), drift- och underhållsmanual samt dokumentation för CE-märkning (om dörren är CE-märkt).



**Det finns en lagstadgad årlig inspektion på rullportar.**

### Varningar

Denna manual innehåller varningar i texten vid bestämda punkter, där läsaren måste vara särskilt uppmärksam med hänsyn till den personliga säkerheten eller i samband med betjäning av utrustningen. Det finns följande nivåer av varningar:

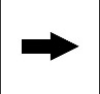
 Försiktig	Försiktig Potentiellt skadlig situation. Möjliga konsekvenser: lätta skador eller lindriga skador. Produkten eller saker i närheten kan skadas.
 Varning	Varning Potentiellt farlig situation. Möjliga konsekvenser: skador på kroppen eller allvarlig skada på utrustningen.
 Observera	Observera Viktig information om en produkt eller del av bruksanvisningen som kräver särskild uppmärksamhet.

## Användning av rullport

Rullporten används i alla typer av industrier för separation mellan två rum, där det finns ett behov av snabb öppnings-/stängningstid. Det kan t.ex. vara vid temperaturskillnader, tryckskillnader, drag och störande lukter.

Det finns i princip inga begränsningar för hur ofta en port måste öppnas och stängas, tidsintervallerna för service och underhåll kan variera beroende på hur mycket porten används. Porten betjänas via tryckknappssignal eller via signal från diverse fjärrbetjäningar.

Porten har vertikal öppning och stängning, och kan uteslutande monteras på detta sätt.

Ändringar på dörren som påverkar dörrens säkerhet är inte tillåtna.

## Överblick över i vilka branscher rullportar används:

	Detaljhand el/ Retail	Farmaceutisk industri/ Pharmaceutical industri	Livsmedelsindustri Food industri	Kyla/ Frost	Lager + annat/ Warehouse + other
DS260	X				X
DS290	X	X	X		X
DS291	X	X	X		X
DS300	X	X	X	X	
DS301	X	X	X	X	
DS305	X	X	X		
DS306	X	X	X		
DS320P		X	X		
DS350			X	X	
DS375			X	X	
DS700		X	X		X
DS800		X	X	X	
DS850		X	X	X	
DS855		X	X	X	

## Begränsad användning



Man får inte vistas i dörröppningen, eftersom det finns risk för att porten stängs om fotocellerna inte aktiveras.

## Uppackning

Portarna levereras normalt i en box insvept i plast.

Om porten inte ska monteras vid mottagandet bör den förvaras inomhus och skyddas mot fukt och temperaturväxlingar.

Se till att emballaget är intakt innan porten packas upp. Om det inte är intakt ska emballagets innehåll undersökas grundligt för eventuella skador.

I händelse av skada ska både transportfirman och Door System informeras, och skadorna ska dokumenteras genom rapport och bilder, som omedelbart ska vidarebefordras till Door System.

## Montering av rullport

---

I de fall där det inte är Door Systems egna montörer som sätter upp porten medföljer en monteringsvägledning. Kan också hämtas från [www.doorsystem.dk](http://www.doorsystem.dk)



Det är kundens ansvar att hålmåttet passar med vad som beskrivits i orderbekräftelsen, såvida inte Door Systems egen personal har gjort mätningen.

## Uppstart av automatisk port

---

Se separat portstyrningsmanual, som finns i elboxen.

## Bortskaffande

---

Porten ska kasseras i enlighet med gällande nationella miljölagar och förordningar.

## Allmän information om rullportar

---

En rullport består i huvudsak av två karmben, en topprulle, en portduk, avskärmningar och styrning. De olika modellerna är konstruerade för lager/butiker, måttlig hygienkrav, höga hygienkrav och krav på tryckskillnader samt för frysrum.

Porten öppnas antingen med hjälp av tryck på tryckknappslåda eller aktivering av dragkontakt, radar, induktionsslinga eller via fjärrbetjäning. Se beskrivningar av dessa funktioner i avsnittet "Funktionsbeskrivningar".

I rullportar med bom sitter det en fotocell som lyser horisontellt. Fotocellen är inbyggd i bommen och vid aktivering, när porten stängs, kör porten upp.

Det sitter även en fotocell i karmbenet 250 mm över golvet. Om den aktiveras kommer porten att återgå till öppet läge.

Dessa fotoceller ser till att dörren inte stängs när fotocellerna är aktiverade och att klämning därmed undviks.

Fotocellen i karmbenet används också för att hitta portdukens referenspunkt (se mer information i portstyrningsmanualen).

## Tekniska specifikationer

Porttyper:	DS260 - DS290 – DS291- DS300 - DS301 - DS305 – DS306 - DS320 - DS350 - DS375 - DS700 - DS800 - DS850 – DS855
Duktjocklekar:	0,6 mm – 2 mm – 43 mm
Karmmaterial:	Rostfri eller galvaniserad stålprofil.
Säkerhetsanordningar:	Fotoceller i karmben Avkännare i bom (inte för DS700-DS800-DS850-DS855) Påkörningssäkring Extra vindsäkring (tillval) Nödstopp
Öppningshastighet:	Variabel upp till 0,6 m/s eller 2 m/s beroende på typ (kan justeras)
Stängningshastighet:	Variabel
Styrning:	Inbyggd CPU. Felindikator och frekvensomvandlare är standard.
Spänning:	230V
Effekt:	16 Amp
Motor:	0,75 kW, 1,5 kW eller 2,2 kW
Impulsgivare:	Tryckknappanel med nödstopp som standard.
Drifttemperatur:	-20 °C till +40 °C.
Alternativ:	Dragkontakt Radar Radiostyrning Induktionsfjäder Batteribackup Fönster Flugnät

Principteckning av rullport

**DS260**

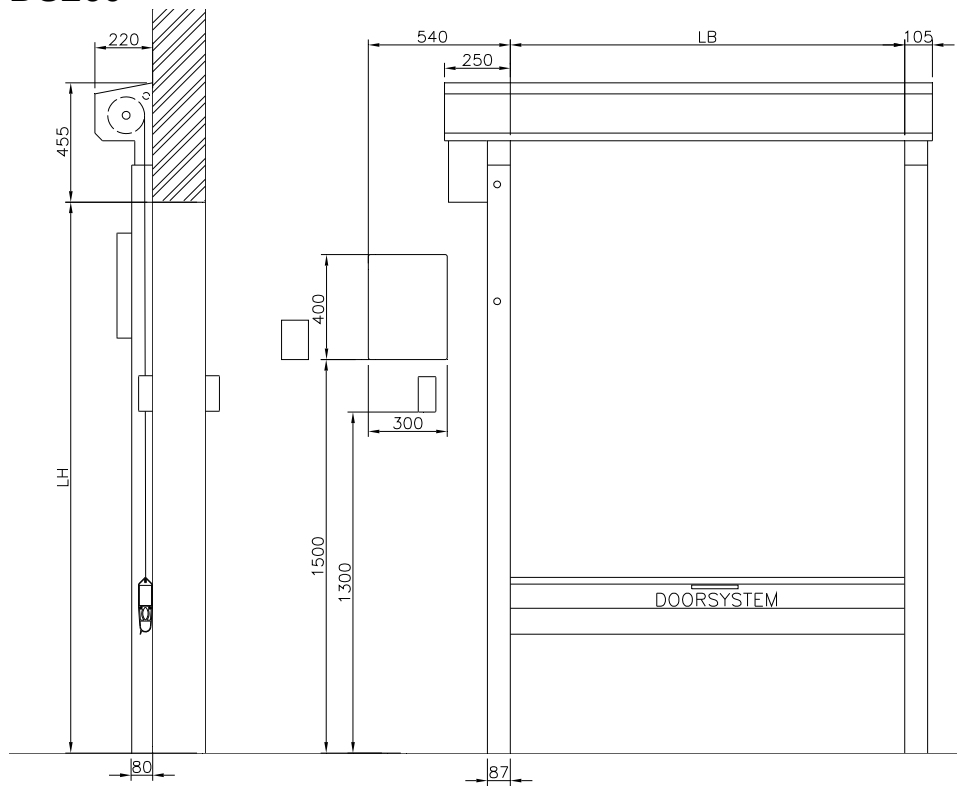

**DS290**

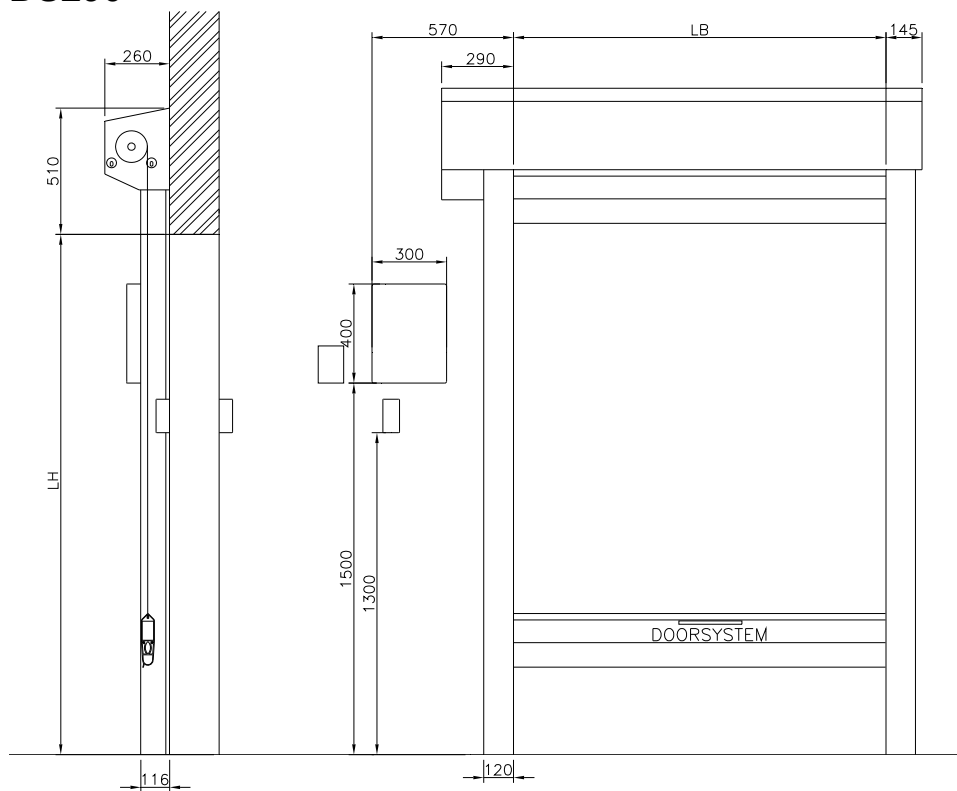

**DS291+301**

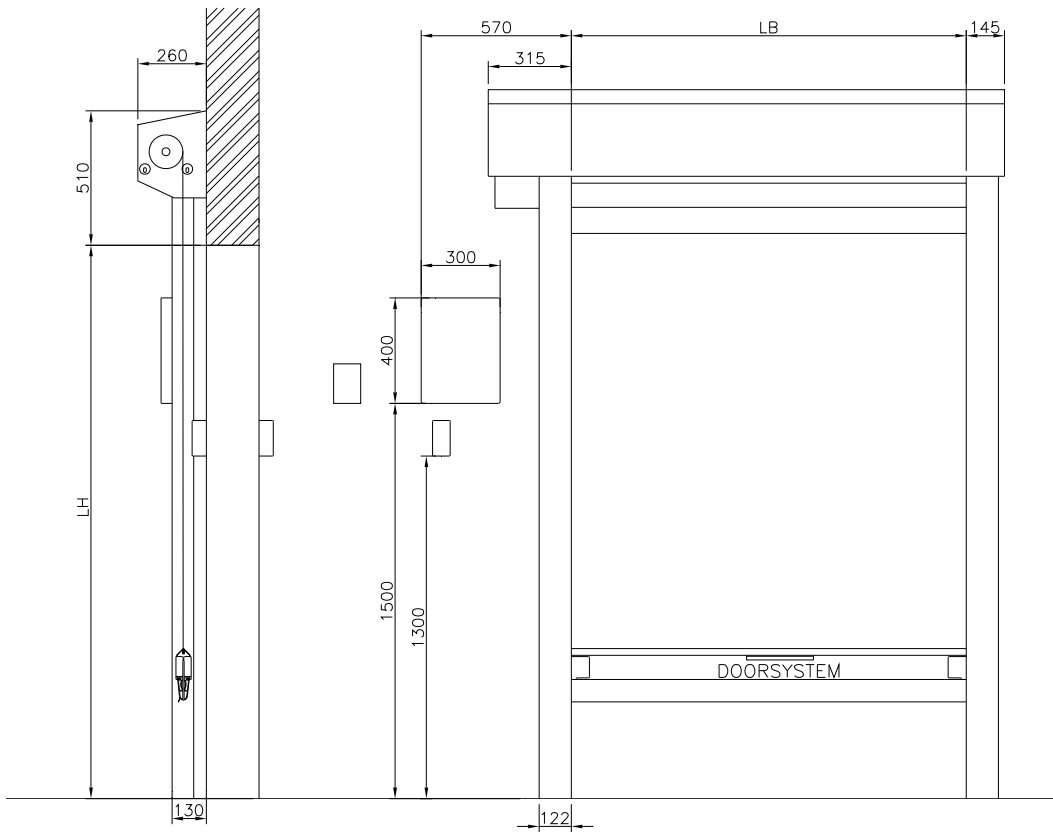

**DS300**

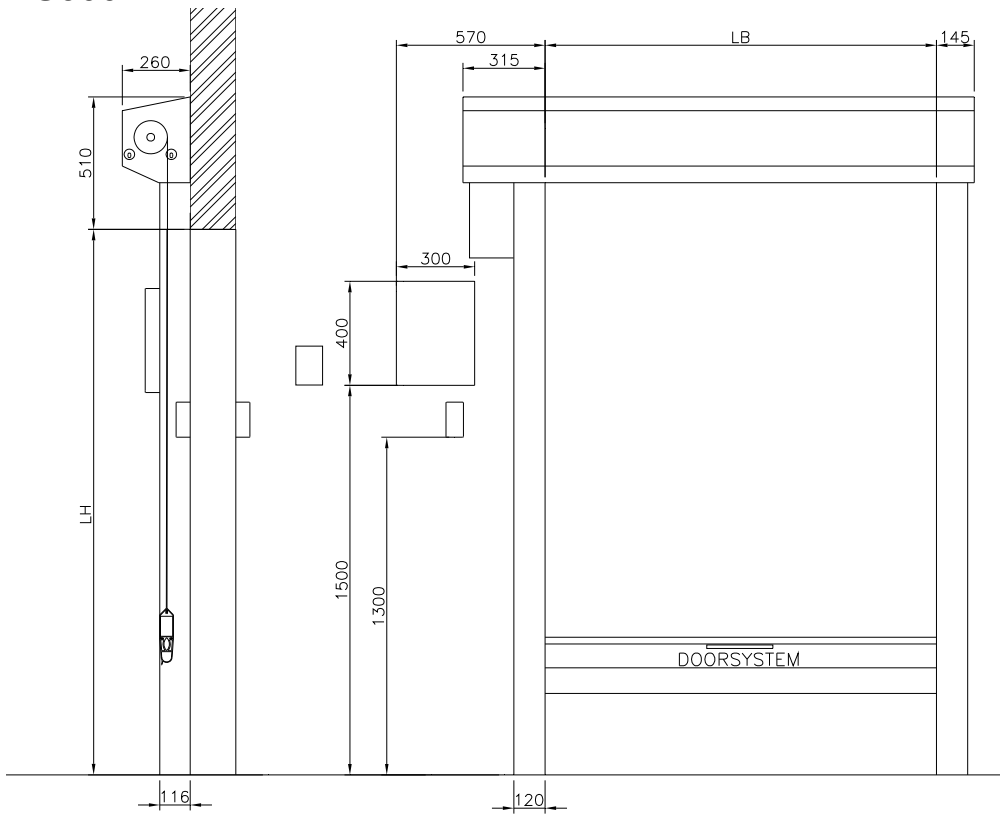



**DS305**

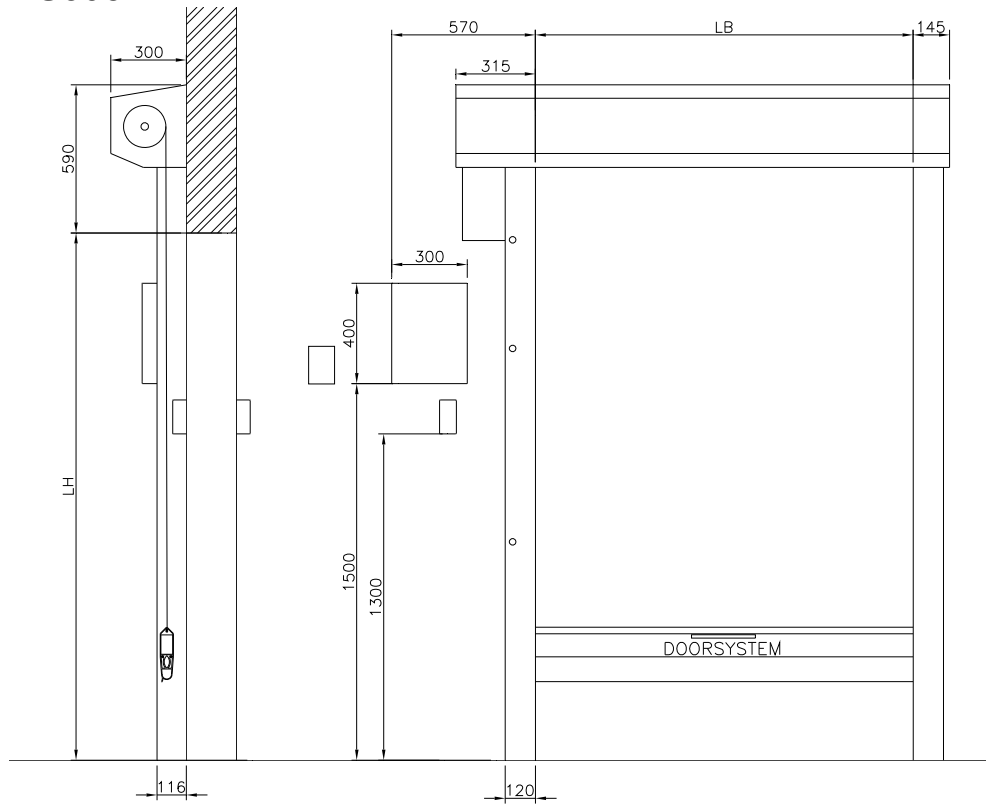

**DS306**

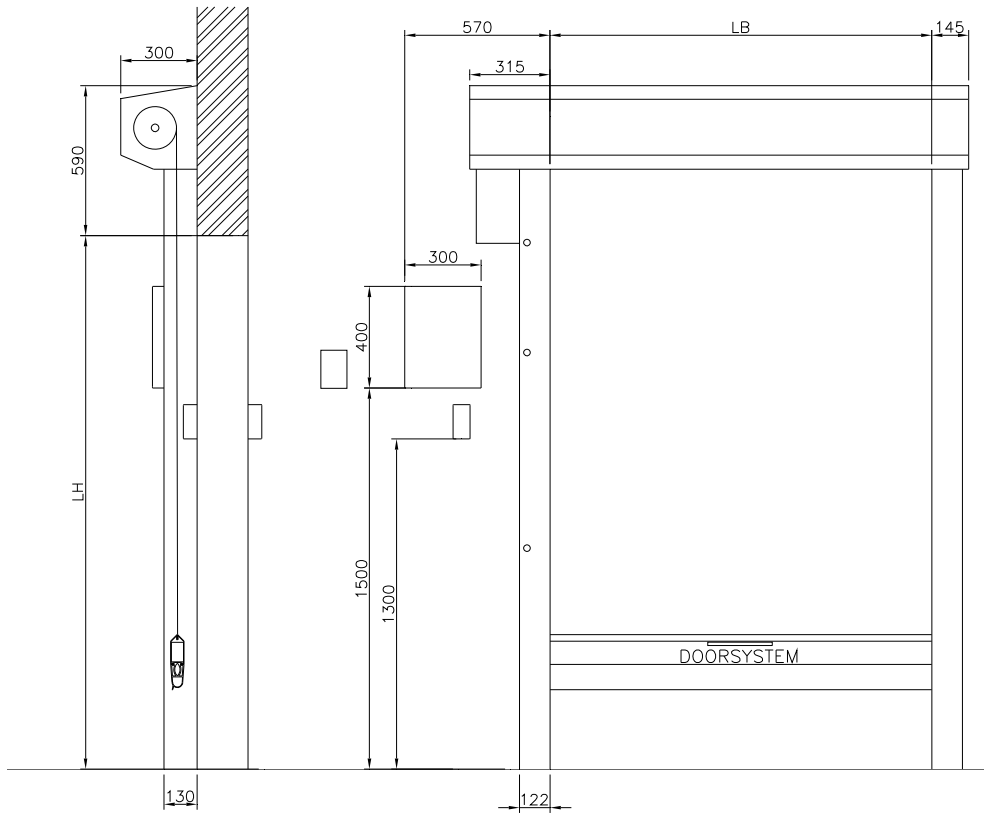

**DS320**

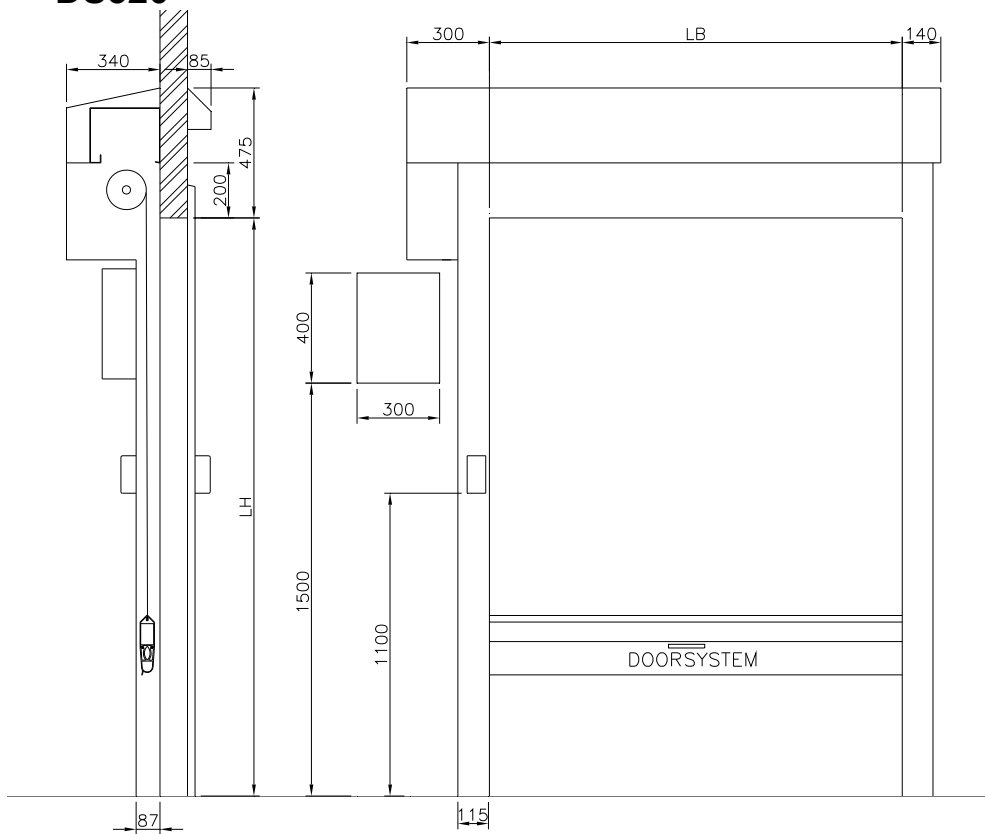

**DS350**

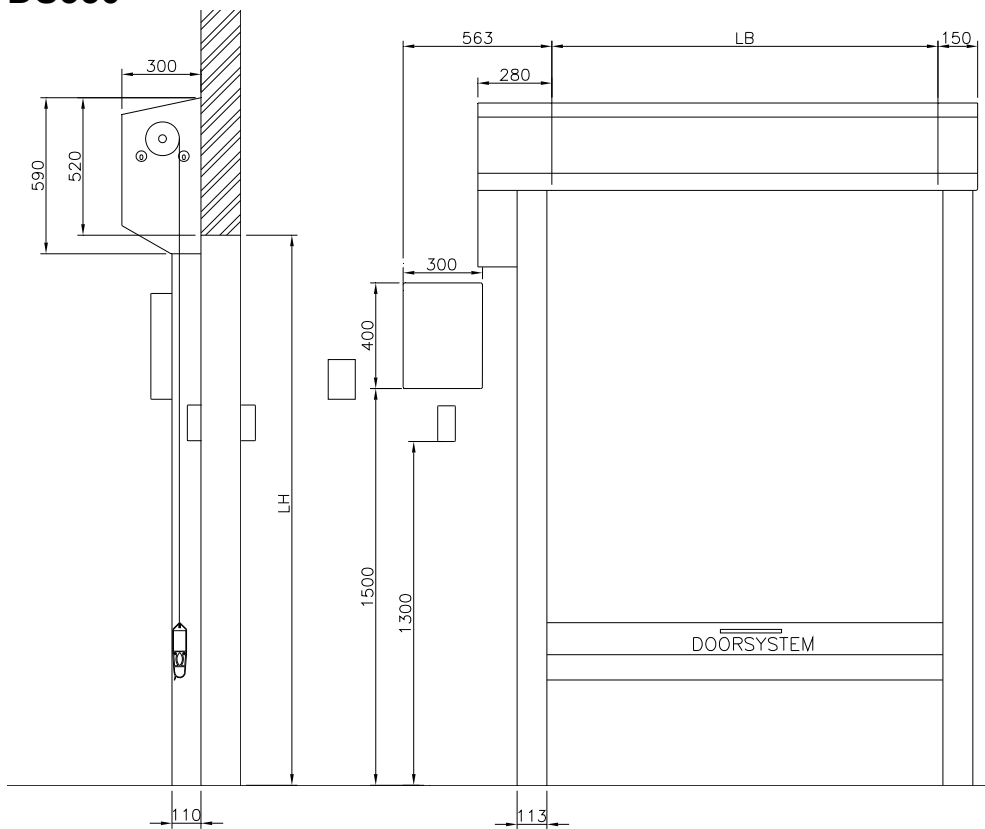

**DS375**

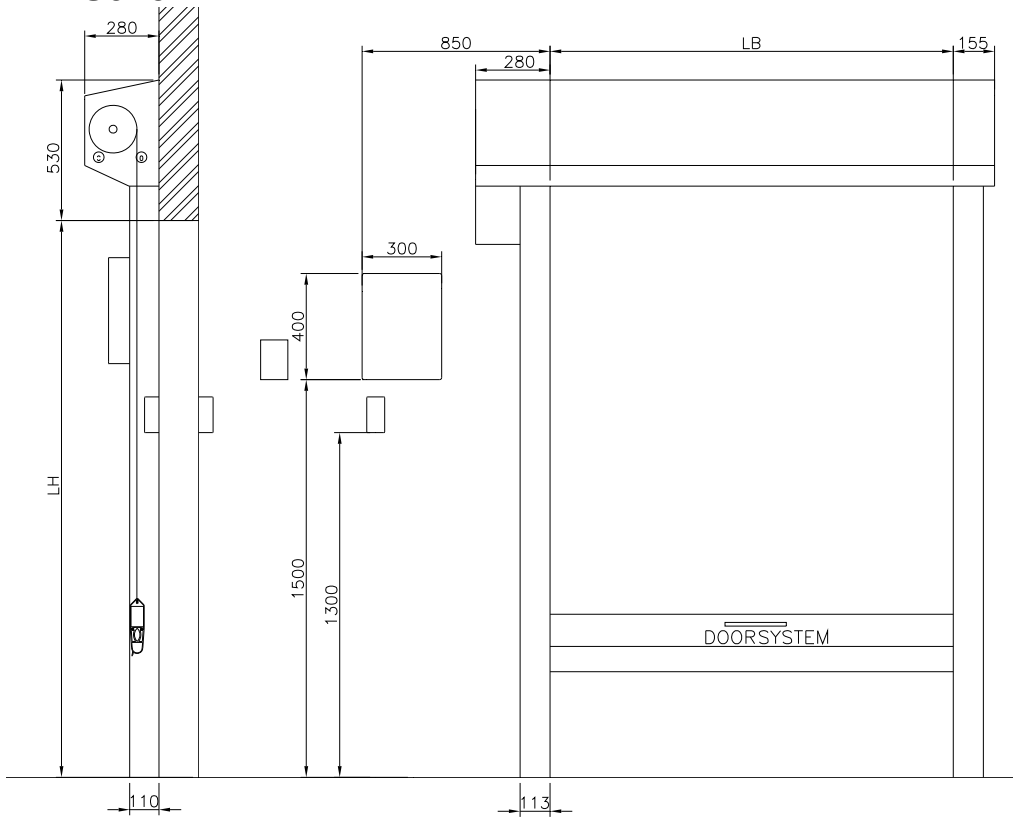

**DS700**

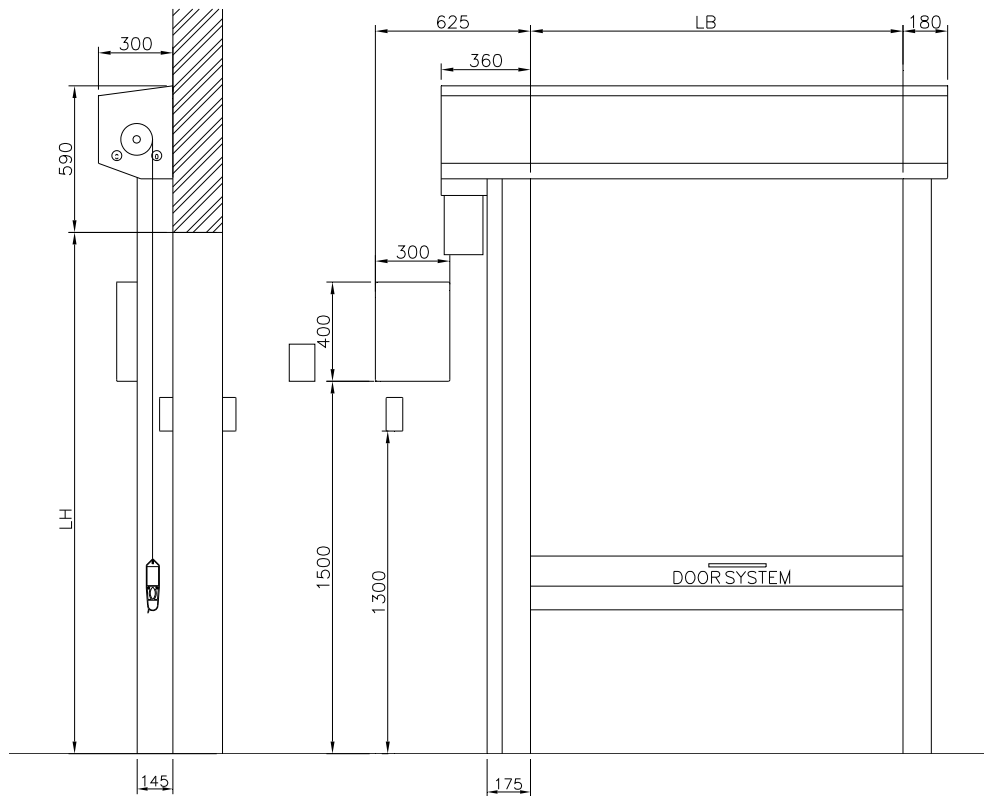

**DS800**

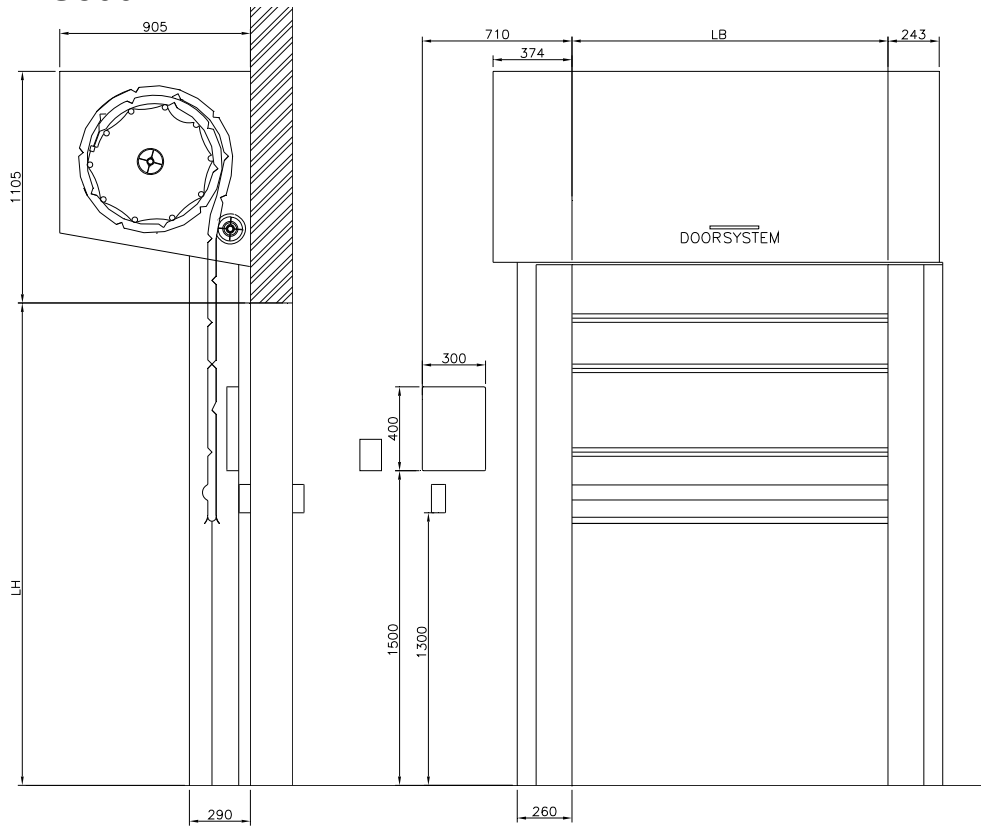

**DS850+DS855**

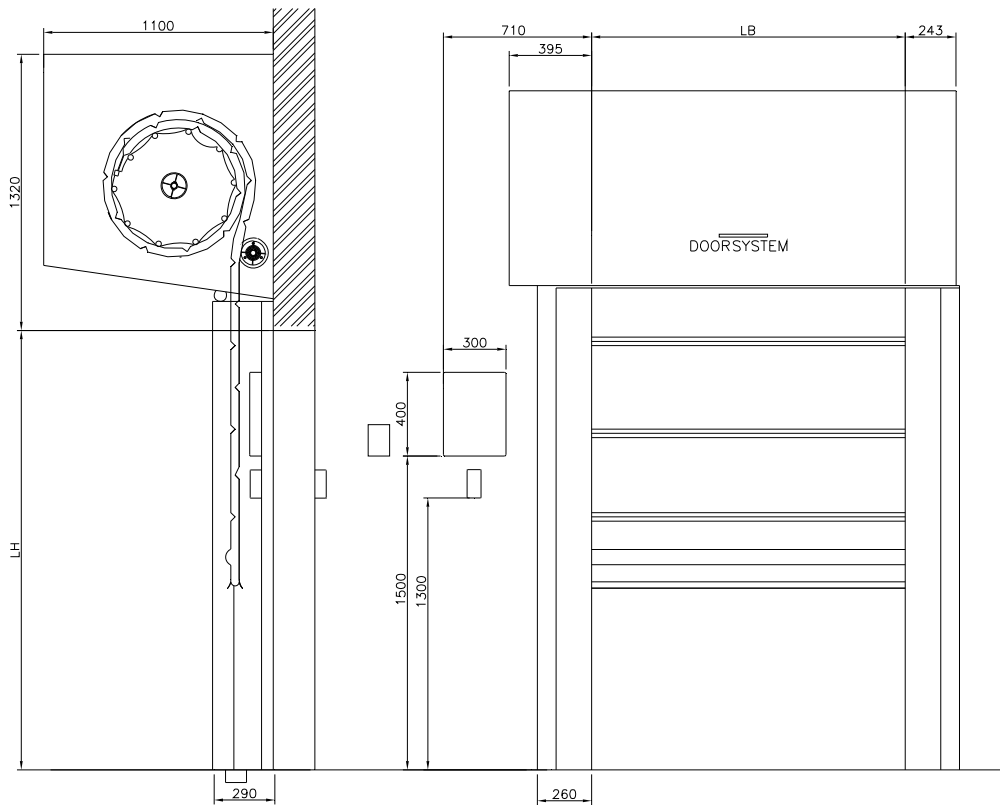

## Definition av hålmått och karmbelysningsmått

**Hålmått:**

Avståndet mellan de två väggarna samt avståndet tak och golv samt tjockleken på väggen kallas HÅLMÅTT.

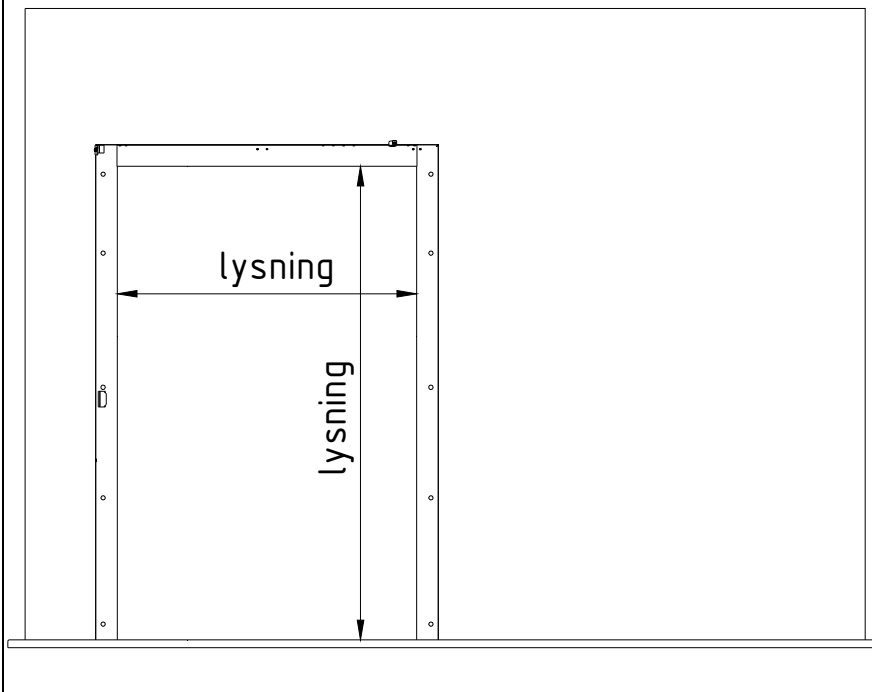
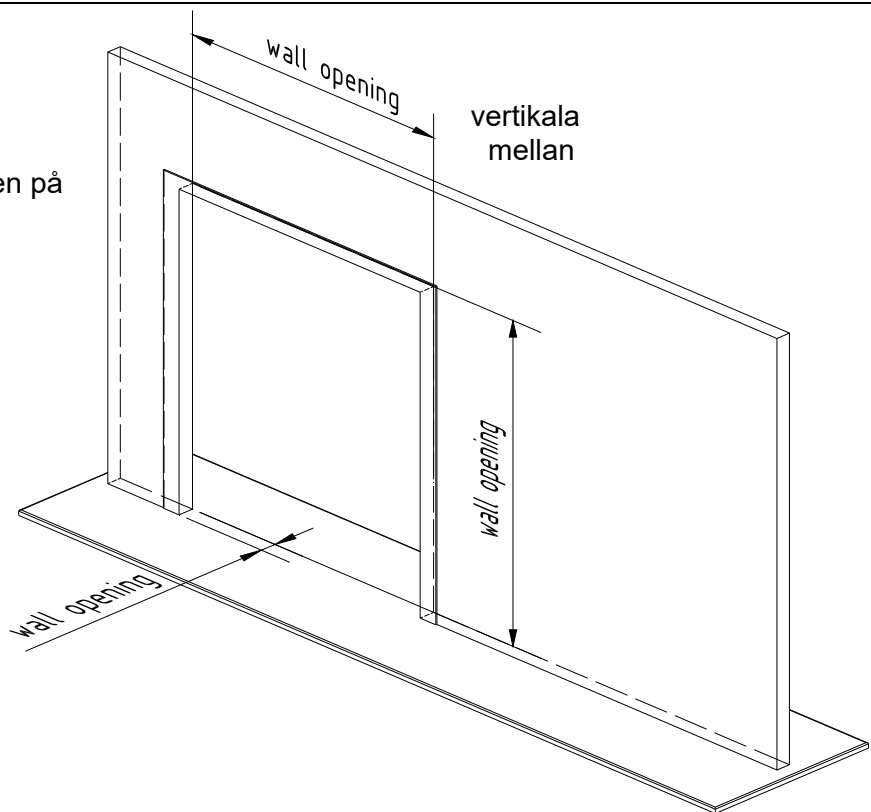
**Karmbelysningsmått:**

Avståndet mellan de två vertikala karmarna, och avståndet mellan karmtopp och golv/tröskel kallas KARBELYSNINGSMÅTT. Alltså det ljus man kan se genom hålet.

## Funktionsbeskrivning (alternativ)

### Kontrollpanel

Kontrollpanelen levereras alltid med en automatisk port. Panelen är en tryckknappslåda som sitter på väggen bredvid porten. Det finns en tryckknapp för att öppna, en för att stänga och ett nödstopp. Med ett tryck på stängningsknappen stängs porten från helt öppen till helt stängd, och kan bara stoppas genom aktivering av fotoceller, öppningsknappen eller nödstopp. Med ett tryck på öppningsknappen öppnas porten från helt stängd till helt öppen. Porten kan inte stoppas genom aktivering av fotoceller, men kan ändras genom att trycka på stängningsknappen eller nödstoppet.

	<p><b>Sitter på baksidan av dörröppningen.</b></p> <p>Vit tryckknapp = öppna (oavsett öppningsriktning)</p> <p>Nödstopp</p> <p>Svart tryckknapp = stänga (oavsett stängningsriktning)</p>		<p><b>Sitter på framsidan av dörröppningen.</b></p> <p>Vit tryckknapp = öppna (oavsett öppningsriktning)</p> <p>Nödstopp</p> <p>Gul ljustryckknapp = stänga (oavsett stängningsriktning) Ljuset i knappen indikerar ett driftstopp utanför normal drift.</p>
--	---	---	--

*Om nödstoppet har varit aktiverat ska knappen vridas medurs för att frigöra stoppet igen.*

### Dragkontakt

Porten öppnas genom att dra i snöret, och stängs automatiskt efter en viss tid. Tiden ställs in på timern. Det innebär att även om porten redan är öppen, så ska dragkontakten ändå aktiveras, eftersom porten annars kan börja stänga sig medan man är på väg genom porten.

Dragkontakten kan också vara inställd med en kippfunktion, vilket innebär att dragkontakten ska aktiveras för att öppna porten och aktiveras för att stänga porten. Denna kombination förekommer mest i samband med en PLC-lösning.

### Radar

Radarn kan användas antingen som säkerhet eller som aktivering av porten.

Om radarn används som en säkerhetsradar kommer den alltid att öppna, om porten är i drift, när den är i rörelse framför porten.

Om radarn används för att aktivera porten kommer porten öppnas vid rörelse inom radarns synfält. Dörren stängs efter en viss tid igen. Tiden ställs in på timern.

Det är möjligt att ha en säkerhetsradar på den ena sidan av porten och en öppnings-/stängningsradar på den andra sidan av porten. Detta för att ha en extra säkerhet för att förhindra skador på material och personer.

## Radiostyrning

---

Radiostyrning är en fjärrbetjäning av porten, som ofta används på platser med trucktrafik.

## Induktionsfjäder

---

Magnetfält som grävs ned i golvet. Registrerar när det kommer metall innanför området, varvid porten öppnas. Porten stängs efter en viss tid. Tiden ställs in på timern.

## Råttssäkring

---

Även kallat "rat mode". En tidsinställning i styrningen som ser till att porten stängs helt när den har varit inaktiv under en viss tid. Används ofta i slakterier.

## Andra alternativ

---

Det är möjligt att få porten levererad med följande:

- Batteribackup: Används ofta när drift behövs under strömavbrott.
- Fönster: ett stycke av duken är ersatt med ett plastfönster. Det kan vara användbart när man behöver kunna titta ut genom dörren.
- Flugnät: ett stycke av duken är ersatt med flugnät. Det kan vara användbart där god luftgenomströmning behövs mellan två rum.

## Drift och underhåll

Generellt är regelbundet förebyggande underhåll viktigt för att alla delar ska kunna fungera ordentligt. Om det finns delar som inte fungerar ordentligt kan det störa dörrens säkerhet och funktion.

För att säkerställa dörrens optimala driftförhållanden, säkerhet och optimal livslängd för komponenterna, måste dörren servas kontinuerligt. Detta underhåll bör utföras på ett minimum som föreskrivs nedan. När du utför regelbundet underhåll är livslängden på dörren upp till 30 år.

Det är slutanvändarens ansvar att dörren bibehålls och övervakas enligt följande. Det finns lagstadgade krav på serviceinspektion av automatiska grindar av en expert minst en gång per år.



*För att den dagliga driften ska fungera så smidigt som möjligt är det viktigt att följande underhållspunkter kontrolleras/utförs med jämna mellanrum.*

	Ämne	Kontrollpunkt	Kontrolleras:					
			Visuellt	Årligen	Halvårs	Kvartalsvis	Månadsvis	Dagligen
1	Gummilister	Skadade gummilister bör ersättas.	X				X	
2	Fotoceller/radar/DW-kontakt	Fotoceller ska kontrolleras. Detta görs genom att hålla något framför fotocellen så att porten återgår till öppet läge. Fotoceller i bommen aktiveras genom att trycka upp gummilisten medan porten körs ned.	X					
3	Nödstopp	Nödstopp måste kontrolleras. Detta görs genom att aktivera nödstoppet och kontrollera att porten stannar.	X					X
4	Karm	Vid isbildning av karmen ska isen avlägsnas.	X					X
5	Värmetrådar	Kontrollera att värmetrådarna fungerar genom att känna efter på karmen. Karmen ska vara fri från is.	X					X
6	Batteribackup	Batteriet måste bytas ut vartannat år. Batteriet kontrolleras genom att strömförsörjningen till porten slås av.			X			
7	Oavsiktlig påverkan	Om porten utsätts för påkörning som kan ha skadat säkerhetsanordningarna, och därmed medför risk för personfara, ska porten inspekteras.	X					



	Ämne	Kontrollpunkt	Kontrolleras:					
			Visuellt	Årligen	Halvårs	Kvartalsvis	Månadsvis	Dagligen
8	Driftstörningar	Vid driftstörningar kontrolleras det som står på displayen, se portstyrningsmanualen eller kontakta DoorSystem A/S.						
9	Reservdelar	Vid beställning av reservdelar ska information om dörrnumret uppges. Dörrnumret står på dörrskylten, som sitter på dörren.						
10	Rengöring	Rengöring med milt tvålatten. Rengöringen utförs med en mjuk borste och sköljs sedan med rent vatten. Avtorkning är nödvändigt. Det får inte under några omständigheter rengöras med medel som innehåller lösningsmedel (bensin, förtunnare, alkohol eller liknande), slip- eller polermedel eller vaxbehandling, eftersom detta skulle kunna minska produktens livslängd. Vid användning av klorhaltiga rengöringsmedel måste noggrann tvättning utföras, långvarig förekomst av klorider på dörrens yta minskar ytans totala livslängd. Vid grundlig rengöring rekommenderar vi en rengöringsprodukt avsedd för rostfritt stål och aluminium.						
11	Smörjning	Efter rengöring smörjs rostfria ytor in med syrafri olja, godkänd för den industri där porten är monterad.						
12	Före användning	Efter montering tas folien av karmarna. Smörj in med syrafri olja tills stålet är mättat. Detta för att undvika att flygrost och annat skräp kan fastna. Denna behandling ska upprepas efter varje rengöring där oljan kan ha tvättats bort.						

\*Inte tillgängligt för alla dörrtyper.

## Lagstadgad besiktning

Den årliga lagstadgade inspektionen inkluderar följande:

- Automatiska portar
  - Kontrollera att porten är i ett säkerhets- och hälsomässigt säkert skick
  - Besiktningen ska utföras av en expert







För garanti på dörrarna krävs en besiktning av Door System A/S (vid upprättande av serviceavtal).



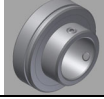
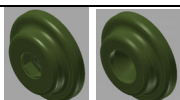

**Kontakta Door Systems serviceavdelning på +45 86 92 11 71 vid tvivel eller frågor gällande drift och underhåll.**

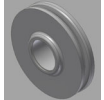

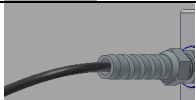
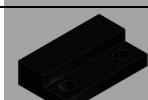
## Felavhjälpning

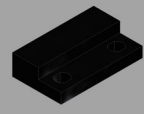
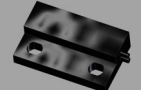
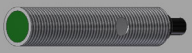
PROBLEM	MÖJLIG ORSAK	FELRÄTTNING
Porten går inte att öppna/stänga	Brist på ström	Kontrollera om det finns kopplad ström till styrningen. Om inte, slå på.
	Nödstoppet kan ha varit aktiverat	Nödstoppet frigörs genom att vrida den röda knappen till höger.
	Säkerhetsfunktionerna kan vara blockerade	Kontrollera att fotocellerna i karm och bom sitter som de ska, och att de inte är smutsiga.

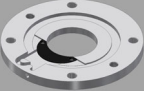
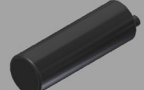
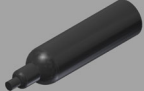
## Reservdelista

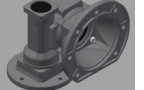
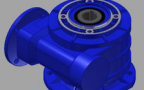
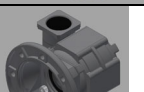
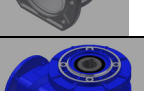
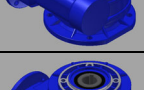
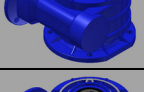
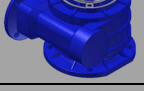
Nr.	Beskrivning	Artikelnummer	
1	Kuggkrans för signalgivare DS 260-700 avlångt hål	27-0009	
	Kuggkrans för signalgivare DS800 avlångt hål	27-8010	
2	Lager SB-205 Ø 25 mm (DS260 - DS290)	27-2895	
3	Lager SB-206 Ø 30mm (DS300 - DS850)	27-2896	
4	Lager 6202.2RS 15*35*11 (DS700)	27-2897	
	Rostfri utgåva: Lager 6202.2RS 15*35*11 AISI304 (DS700)	27-2898	
5	Vindsäkringshjul typ DS 1 set	27-4023	
6	Rem typ E12/2 grön för rp.	27-4030	
7	Dragfjäder karmben L 650 DS500-700 R/S	27-6090	
	Dragfjäder karmben L 800 DS500-700 R/S	27-6091	
	Dragfjäder DS L= 1200 mm t. utbalansering	27-6092	
	Dragfjäder DS L= 2000 mm t. utbalansering	27-6093	
	Dragfjäder DS L= 1350 mm t. utbalansering	27-6094	
	Dragfjäder DS L= 1000 mm t. utbalansering	27-6095	
	Dragfjäder DS L= 1600 mm t. utbalansering	27-6096	
	Dragfjäder karmben L 550 DS500-700 R/S	27-6099	
8	Wirehjul botten Ø 100 mm (DS700)	27-7065	
9	Tätninglist DS-RP svart	42-0050	
10	Värmetrådar (se längd på typskylt) (DS800 - DS850)	50-0xxx	
11	Spiralkabel DS 7 ledad 400 mm/3 m	84-0001	
	Spiralkabel DS 7 ledad 750mm/3 m	84-0008	
	Spiralkabel DS 7 ledad 750mm/8m	84-0009	
12	Magnet 14 x 23	84-0207	

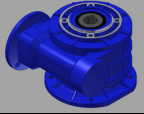
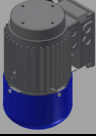
Nr.	Beskrivning	Artikelnummer	
13	Magnet 14 x 23	84-0207	
14	Magnetsensor 14 x 23	84-0208	
15	Kugghjulssensor 2 M	84-0212	
16	Kugghjulssensor 5 M	84-0213	
17	MIG encoder 140-24-50-5 (DS850)	84-0216	
18	Receiver/mottagare R15R 30 mm	85-1030	
19	Transmitter T15RP R30	85-1032	
20	Diffus fotocell 18 mm (DS290-DS305)	85-1039	
21	Gear tp. Tramec 40 1:15 RP (DS260-DS290)	85-1233	
22	Gear tp. RMI 50 1:10 RP Frimodt (DS375)	85-1238	
23	Gear tp. Tranec 50 1:7.5 RP Frimodt (DS300-DS350)	85-1239	
24	Gear tp. RMI 50 1:7 RP Frimodt (DS700)	85-1240	
25	Gear tp. RMI 70 1:28 (DS800)	85-1244	
26	Gear tp. RMI 85 H 1:40 (DS850)	85-1245	
27	Gear tp. RMI 85 V 1:40 (DS850)	85-1246	

Nr.	Beskrivning	Artikelnummer	
28	Gear tp. RMI 110 H 1:40 (DS855)	85-1276	
29	Bromsmotor MT-Mar 0,75 kW 2 800 varv (DS260-DS290)	85-1284	
30	Bromsmotor Vem 1,5 kW 1 500 varv (DS300-DS800)	85-1286	
31	Bromsmotor MT-Mar 1,5 kW 1 500 varv (DS300-DS700)	85-1288	
32	Bromsmotor Vem 2,2 kW 1 500 varv (DS850)	85-1289	